

HTM 71
Kompaktregale für effiziente
Raumausnutzung

MedStor®
Am Puls Ihrer Logistik



Lagerhaltung im Gesundheitswesen,
Logistik und Umgang mit dem Produkt



Zahnmedizin
Medizin
Labor
Pharmazie

Spezialist in Produktlösungen

Verfahrensweise:

Unsere qualifizierten Außendienstmitarbeiter im Gesundheitswesen beginnen mit der Bewertung ihrer aktuellen Situation im Hinblick auf die Lagerhaltung, Raumnutzung und Arbeitsabläufe. Nach erfolgter Beratung entwickeln wir für sie eine maßgeschneiderte, individuelle Lösung auf der Grundlage unserer langjährigen Praxis im Gesundheitswesen und Erfahrungen anderer Kunden.

Wir bieten ihnen eine kostenlose Besichtigung vor Ort und einen Planungsservice aus unserem eigenen Team. Individuelle Layoutpläne und 3D-Grafiken können von ihrem Projekt erzeugt werden, inklusive ein vollständig aufgeschlüsseltes Angebot der Medstor Produkte.

Von einem einzelnen Raum bis hin zu einem kompletten Krankenhaus. Wir begleiten sie vom Anfang bis zum Ende der vollständigen Installation. Ihr Projekt Koordinator wird in enger Absprache mit ihnen sicherstellen, dass genau die Produkte geliefert werden, die Ihren Anforderungen entsprechen.

Unsere Montageteams werden dafür Sorge tragen, dass ihre Systeme installiert, gereinigt und bereit für die Verwendung sind.

GEWÄHRLEISTUNG

Die Medstor HTM 71 System Schränke haben eine Garantie von 10 Jahren gegen Herstellungsmängel in Material und Verarbeitung.

Die Garantie von Medstor Körben und Teilern ist abhängig vom Material und den Betriebstemperaturen.

ABS: 10 Jahre innerhalb des Bereichs von minus 20°C bis plus 70°C

Polycarbonat: 15 Jahre innerhalb des Bereichsvon minus 40°C bis plus 120°C



Auswirkungen auf die Umwelt

UNSER ENGAGEMENT:

Gesundheitswesen - Stamford Products Limited haben sich verpflichtet die Auswirkungen unserer Aktivitäten auf die Umwelt so gering wie möglich zu halten um diese zu sichern und zu erhalten. Als Bestandteil unserer Businesspläne verpflichtet sich das Unternehmen alle relevanten Rechtsvorschriften einzuhalten, die der Vermeidung von Umweltverschmutzung bei der Konstruktion und der operativen Leistung dienen.

Die EMS-Maßnahmen zur Reduzierung der allgemeinen ökologischen Auswirkungen umfassen die folgenden Anforderungen:

Bewusster Einsatz geeigneter Technologien

Energieerhaltung und Reduzierung des Materialverbrauchs in unserem Unternehmen

Wiederverwendung statt Entsorgung

Unterstützung und Förderung von Recycling und die Nutzung von verwerteten und wiederverwertbaren Materialien

Entwicklung von Produkten zur effizienten Nutzung von Materialien aus nachhaltigen Quellen

Festlegung der Ziele und Maßnahmen unserer Verbesserungen



Zertifizierungen

ISO 3394: 2012

ISO 9001: 2008

BS8555: 2003

CHAS:

BPF

Complete, filled transport packages and unit loads

Quality Management System

Phase 1,2 and 3 Environmental Management System

Contractors Health and Safety Assessment Scheme

British Plastics Federation





HYGIENE
Support team

PREVENTION IN YOUR FACILITY



WEITSPANNREGALE

Einfach zu konfigurierende Schwerlastregale

KOMPAKTE LAGERREGALE

Die platzsparende Alternative zu Schränken

Strukturfestigkeit & Flexibilität

KOMPAKTE LAGERREGALE

Durch seine Regalpfosten mit Rasterbohrungen ermöglicht Ihnen dieses System, die Lagerregale für jeden Standort neu zu konfigurieren. Die Bohrungen sind im Abstand von 65 mm für einhakenbare PVC Schienen oder Metallteleskopschienen vorbereitet. Unsere Medstor Körbe und Teiler vervollständigen dieses flexible Lagersystem.

WEITSPANNREGALE

Schlichte Endpfosten werden durch breite Stahlböden verbunden und bieten Platz für große Güter bis 250 kg je Regalboden. Sie können zwischen Stahlrahmen und mobilen Endpfosten für zusätzliche Flexibilität wählen.



HILFE BEI DER PLANUNG

Um die Entwicklung Ihres Projekts - ob groß oder klein - zu unterstützen, erstellt unser qualifiziertes Personal 2D- und 3D-Darstellungen Ihres Vorhabens.

Grundrisse für alle
Raumgrößen

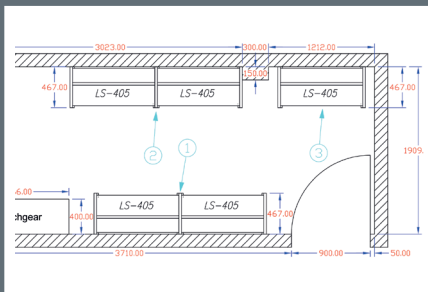

MEDIKAMENTENLAGER:
Rauminstallation mit 5 Einheiten

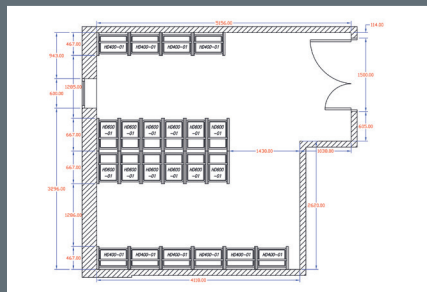

LAGER FÜR MEDIZINISCHE AUSRÜSTUNG:
26 Einheiten

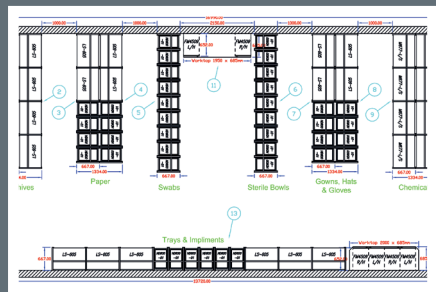

ZENTRALLAGER FÜR STERILE GÜTER:
Großes zentrales Krankenhauslager



Mehr Arbeitsfläche und Effizienz

MEHRZWECKLAGERREGALE-IHREMBEREICHANGEPASST

Kompakt- und Weitspannregale können als einzeln stehende oder miteinander verbundene Einheiten - als statische oder mobile Lagerregale - eingesetzt werden.

HYGIENE

Materialien und Konstruktion beider Regalsysteme wurden so gewählt, dass ein einfaches Reinigen möglich ist (glatte Oberflächen)



Zusätzliche Funktionen



HÖHENVERSTELLBAR

Jede Einheit verfügt über verstellbare Füße, um Bodenebenenheiten auszugleichen

REGAL-SEITENTEILE MIT ROLLEN:

Die Seitenteile können mit 75mm Nylonrollen (Feststellbremsen) versehen werden, um Ortswechsel beider Systeme zu ermöglichen.

Produktkennzeichnung

EIN UNKOMPLIZIERTES SYSTEM ERHÄLTlich IN KREDITKARTENGRÖSSE UND HALBER KREDITKARTENGRÖSSE

Die deutlich sichtbare Kennzeichnung von Produkten ist der vielleicht wichtigste Aspekt

für eine effiziente Materialwirtschaft.

REGAL-SEITENTEILE MIT ROLLEN:

Die Seitenteile können mit 75mm Nylonrollen (Feststellbremsen) versehen werden, um Ortswechsel beider Systeme zu ermöglichen.

KOMBINIERBAR MIT RFID "DUAL BIN"

Für eine komplette Kontrolle jedes Lagerbereichs



Körbe & Teiler

LOGISTIK SYSTEME: KÖRBE UND TEILER

Um ihren sensiblen Inhalt optimal schützen zu können sind die Medstor Körbe und Teiler so konstruiert, dass sie sowohl außerordentlich stabil und robust, aber gleichzeitig auch leichtgewichtig sind.

Die hohe Temperaturbeständigkeit ermöglicht eine Reinigung im Waschautomaten und gewährleistet hygienische Oberflächen in ihrem Arbeitsbereich.

Die Schlitzte in den Teilern ermöglichen unkompliziert die Längen- und Breitenaufteilung im Korb. In Sekundenschnelle ist eine komfortable und individuelle Passform für Ihre Materialien entstanden.

KOMPAKT KÖRBE - 400mm x 300mm

EURO KÖRBE - 600mm x 400mm

POLYCARBONAT & ABS KÖRBE

VERFÜGBAR IN 50mm, 100mm & 200mm Höhe

Unsere Körbe wurden als Beste ihrer Klasse anerkannt

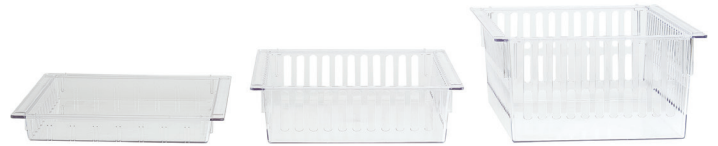

KLARE POLYCARBONAT KÖRBE & TEILER

mit einem Betriebstemperaturbereich von -40°C bis +120°C

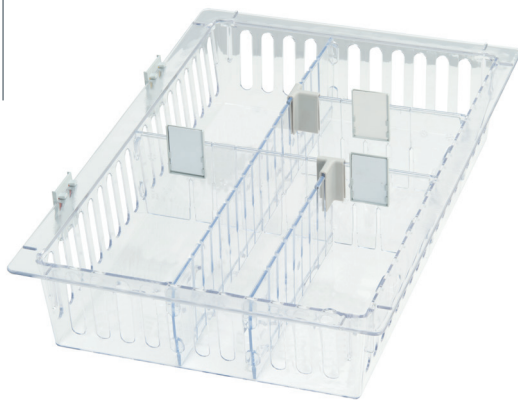

ABS KÖRBE & TEILER

mit einem Betriebstemperaturbereich von -20°C bis +60°C



TEILER

Ihren Anforderungen entsprechend – verfügbar in kurzen oder langen Größen.



ETIKETTIERUNG

Etikettenträger und Etikettenträgerkarte in Kreditkartengröße und halber Kreditkartengröße (siehe Artikelbezeichnung)

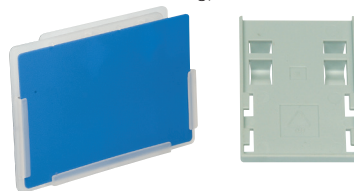

'T' CLIP

Wird zur Verbindung von angepassten Teilern benötigt



OFFENE SEITEN MIT GESCHLOSSENEM BODEN



OFFENE SEITEN UND OFFENER BODEN



GESCHLOSSENE SEITEN UND GESCHLOSSENER BODEN

DESIGNED AND MANUFACTURED IN THE UK BY MEDSTOR

Dies ermöglicht uns eine vollständige Systemkontrolle und Produktkontinuität.

SMARTKANBAN MIT RFID-TECHNIK

Unsere Medstor Etikettierung verwendet ein Warenwirtschaftssystem mit IT-Technologien und Barcode, wodurch eine hohe Effektivität im Lagersystem ermöglicht wird.

Weitere Informationen erhalten Sie bei unserem Verkauf





ARBEITSBEISPIEL:
EF401 Anfangs-/Endrahmen
HD401 Anbausätze



TELESKOPSCHANIENEN

Edelstahl-Kugellagerführungen erleichtern das Herausziehen der Medstor Körbe. Die Anti-Kipp-Technologie bietet mehr Sicherheit für den Benutzer und schützt den Inhalt.



SCHRÄGSCHIENEN 25°

Halten den Korb in einer sicheren Position zur Entnahme.



HORIZONTALE SCHANIENEN

Unfallschutz durch Arretiervorrichtungen, welche das versehentliche Entfernen der Körbe verhindern.

Kompaktregale

Funktionsweise

Jedes Regal ist mit einem 467mm oder 667mm tiefen Anfangs-/Endrahmen ausgestattet. Für jeden weiteren Regalabschnitt ist ein Anbausatz erforderlich. Jeder Korb benötigt 1 Schienen-Set, bestehend aus 2 Schienen.

NUTZBAR FÜR DAS MEDSTOR LAGERSYSTEM
30 x 30 mm STAHL-HOHLPROFIL
MONTAGE OHNE WERKZEUGE
REGALTIEFE 467mm oder 667mm
MOBIL ODER STATISCH
VERSCHIEDENE FARBEN ERHÄLTlich

ANFANGS-/ENDRAHMEN
467mm oder 667mm tief

ANBAUSATZ
Rahmen inklusive horizontaler Verbindungsteile

KOMPAKTREGAL 467mm TIEFE

Standregal	Rollbares Regal	Beschreibung	Breite(mm)	Tiefe(mm)	Höhe(mm)
EF401	MEF401	Anfangs-/Endrahmen	30	467	2130
HD401	MHD401	Anbausatz	643	467	2130

SCHIENENSATZ 467mm TIEFE

Schrägschienen	Horizontalschienen	Teleskop-schienen
M674-1	M673-1	T673-1

KOMPAKTREGAL 667mm TIEFE

Standregal	Rollbares Regal	Beschreibung	Breite(mm)	Tiefe(mm)	Höhe(mm)
EF601	MEF601	Anfangs-/Endrahmen	30	667	2130
HD601	MHD601	Anbausatz	443	667	2130

SCHIENENSATZ 667mm TIEFE

Schrägschienen	Horizontalschienen	Teleskop-schienen
M676-1	M675-1	T676-1

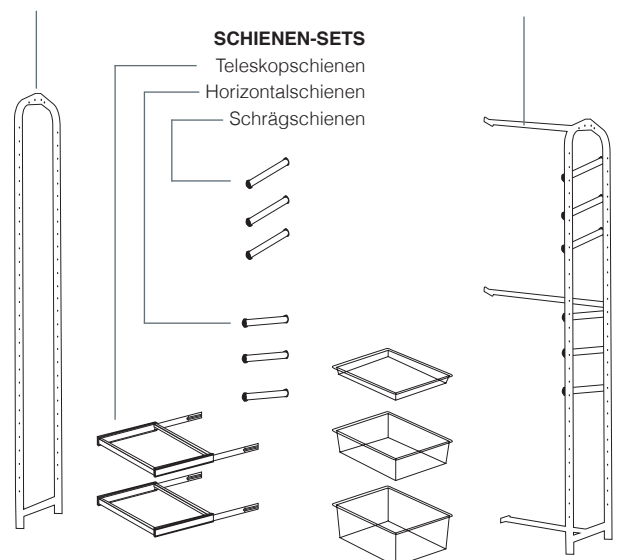

KORBAUSWAHL

Auswahl bei den Größen, Materialien, Teilern und Etiketten



Kombinationen

PRODUKTEINBINDUNG:

Kompaktregale und Weitspannregale lassen sich im Verbund aufstellen und schaffen somit Lagerflächen für alle Produkttypen.

ARBEITSBEISPIEL:

EF401 Anfangs-/Endrahmen
HD401 Anbausätze
LS401 Weitspannregale



Körbe & Teiler

10/15 JAHRE GARANTIE - BEVORZUGTE NUTZUNG IM GESUNDHEITSWESEN

KÖRBE MIT TEILERN LAGERN IM KOMPAKTREGAL AUF SCHIENEN

KLARE POLYCARBONATKÖRBE ODER ABS-KÖRBE IN GRAU

HÖHEN: 50mm, 100mm UND 200mm FÜR GROSSE KAPAZITÄT

KÖRBE



L(mm) B(mm) H(mm)

600	400	50
600	400	100
600	400	200

Offene Seiten
offener Boden

ARTIKELNUMMERN POLYCARBONAT KÖRBE

-
M1601
M1602

-
M1651
-

M1605
M1611
M1612

Offene Seiten
geschlossener Boden

ARTIKELNUMMERN ABS KÖRBE

-
M0601
M0602

-
M0651
-

Geschlossene Seiten
geschlossener Boden

M0605
M0611
M0612

TEILER



genutzt für: Kurz 400mm Lang 600mm

ARTIKELNUMMERN POLYCARBONAT TEILER

Korbhöhe 50mm	M1645	M1665
Korbhöhe 100mm	M1641	M1661
Korbhöhe 200mm	M1642	M1662

M1645
M1641
M1642

M1665
M1661
M1662

genutzt für: Kurz 400mm Lang 600mm

ARTIKELNUMMERN ABS TEILER

Korbhöhe 50mm	M0645	M0665
Korbhöhe 100mm	M0641	M0661
Korbhöhe 200mm	M0642	M0662

M0645
M0641
M0642

M0665
M0661
M0662

T CLIP - F112 30x30x30 mm
Für Längs- und Querteiler

Weitspannregale

STAHL-HOHLPROFIL30x30mm
MONTAGE OHNE WERKZEUG
REGALTIEFE 467mm oder 667mm
MOBIL ODER STATISCH
VERSCHIEDENE FARBEN ERHÄLTlich

Funktionsweise

Jedes Regal ist mit einem 467mm oder 667mm tiefen Anfangs-/Endrahmen ausgestattet. Für jeden weiteren Regalabschnitt ist ein Anbausatz erforderlich.

Jeder Korb benötigt 1 Schienen-Set, bestehend aus 2 Schienen.

MAXIMALE BELASTBARKEIT JE REGALFACH: 250 kg

Unsere Regale - ohne Schraubverbindungen - gewährleisten eine einfache Montage. Die leicht verstellbaren Regalböden werden auf einhakenbaren Eckklammern in die vorgebohrten Pfosten eingepasst.

WARENKONTROLLE

Wählen Sie zwischen einer perforierten Regalfront, die bereits für unser Materialwirtschaft Kennzeichnungssystem vorbereitet ist und einer geschlossenen Regalfront.



WORKING WITH STOCK LEVELS:
 Clear card labelling shelf system incorporated into shelf kit design.

RAHMENOPTIONEN

Standregal	Hollbares Regal	Beschreibung	Breite(mm)	Tiefe(mm)	Höhe(mm)
------------	-----------------	--------------	------------	-----------	----------

WEITSPANNREGAL 467mm TIEFE

EF401	MEF401	Anfangs-/Endrahmen	30	467	2130
LS401	MLS401	Anbausatz	970	467	2130

WEITSPANNREGAL 667mm TIEFE

EF601	MEF601	Anfangs-/Endrahmen	30	667	2130
LS601	MLS601	Anbausatz	970	667	2130

REGALBODENOPTIONEN

geschlossenen	Perforiert	Beschreibung	Breite(mm)	Tiefe(mm)	Höhe(mm)
---------------	------------	--------------	------------	-----------	----------

467mm TIEFE

M692-1	M692-9	1 Regalboden mit Stützklammern	940	465	30/60
--------	--------	--------------------------------	-----	-----	-------

667mm TIEFE

M690-1	M690-9	1 Regalboden mit Stützklammern	940	665	30/60
--------	--------	--------------------------------	-----	-----	-------

WEITSPANNREGALE KÖNNEN MIT KOMPAKTREGALEN KOBINIERT WERDEN

ANFANGS-/ENDRAHMEN

467mm oder 667mm tief

ANBAUSATZ FÜR WEITSPANNREGAL

Rahmen inklusive horizontaler Verbindungsteile

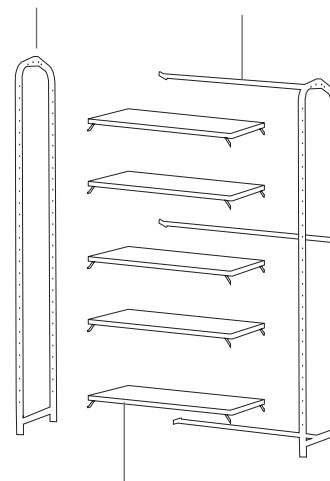

WEITSPANNREGAL-SET

1 Regalboden mit 4 verstellbaren Stützklammern





WORKING EXAMPLE:
EF601 Starter kit
LS601 Long span add on kit



Kombinationen

PRODUKTINTEGRATION:

Vereinigen Sie Kompaktregale mit Weitspannregalen und schaffen Sie Lösungen, die ideal für alle Lagerräume sind.

ARBEITSBEISPIEL:

EF401 Anfangs-/Endrahmen
HD401 Anbausatz für Kompaktregal
LS401 Anbausatz für Weitspannregal



Medstor GmbH
Christian-Schäfer-Str. 26,
D-53881 Euskirchen
Tel: +49 (0)2255-4025 Fax: +49
(0)2255-2571
Website: www.medstor.eu
Email: info@medstor.eu

MedStor[®]

Am Puls Ihrer Logistik

Medstor GmbH
Christian-Schäfer-Str.26, D-53881 Euskirchen
Tel: +49 (0)2255-4025 Fax: +49 (0)2255-2571
Website: www.medstor.eu Email: info@medstor.eu